

ПАСПОРТ

**РУКОВОДСТВО
ПО ЭКСПЛУАТАЦИИ И МОНТАЖУ
ШКАФОВ РАСПРЕДЕЛИТЕЛЬНЫХ
СЕРИИ ШРН И ШРВ**

1. НАЗНАЧЕНИЕ

Шкафы распределительные торговой марки «Сигнал» предназначены для монтажа в них распределительных коллекторов для систем отопления, водоснабжения, насосно-смесительных узлов, малых тепловых пунктов и станций поквартирного учёта тепла и расхода воды. Шкаф распределительный наружный серия ШРН предназначен для наружного монтажа. Шкаф распределительный внутренний (встраиваемый) серия ШРВ предназначен для скрытого монтажа в стеновую нишу.

2. ОПИСАНИЕ

Лицевые поверхности окрашены порошковой эмалью по фосфатной подготовке. Не окрашенные детали шкафов выполнены из оцинкованной стали. В боковых стенах корпуса выполнена перфорация, сегменты которой удаляются в месте, удобном для пропуска присоединительных трубопроводов. Выдвижная рама встраиваемых шкафов позволяет регулировать глубину. Диапазон регулировки - 60 мм. Регулировка шкафа по высоте до 63 мм осуществляется с помощью выдвижных ножек. Ножки имеют отверстия для крепления шкафа к полу. Откидная дверца имеет замок, закрывающий шкаф от несанкционированного доступа. Внутри шкафа установлены передвижные монтажные рейки, к которым крепится оборудование.

3. ГАБАРИТНЫЕ РАЗМЕРЫ И МАССА

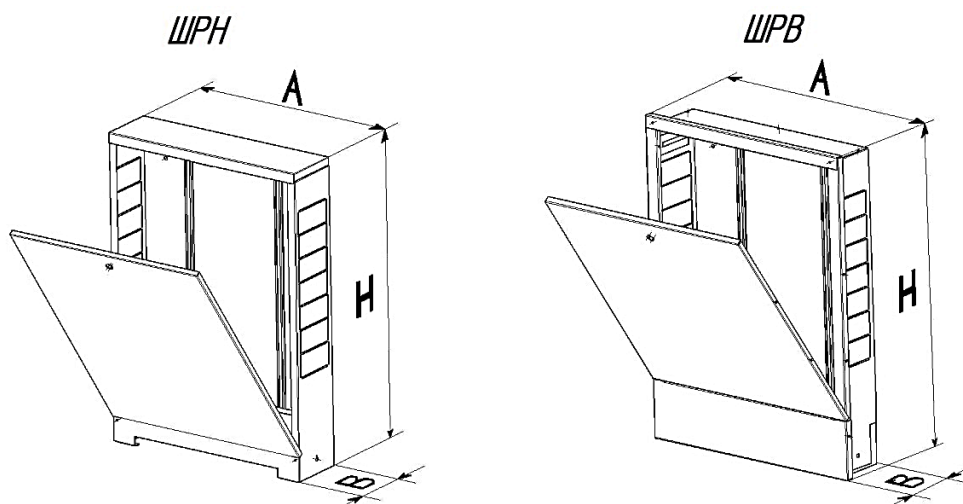

Артикул	Габаритные размеры, мм, А×В×Н*	Макс. кол-во выходных отверстий коллектора**	Масса, кг
ШРВ-0	404×120-180×648-711	2	5,44
ШРВ-1	450×120-180×648-711	2	6,05
ШРВ-2	550×120-180×648-711	4	6,9
ШРВ-3	700×120-180×648-711	7	8,17
ШРВ-4	850×120-180×648-711	10	9,41
ШРВ-5	1000×120-180×648-711	12	10,87
ШРВ-6	1150×120-180×648-711	12	12,45
ШРВ-7	1300×120-180×648-711	12	13,85

Артикул	Габаритные размеры, мм, А×В×Н*	Макс. кол-во выходных отверстий коллектора**	Масса, кг
ШРН-0	365×118×652-715	2	4,0
ШРН-1	450×118×652-715	2	4,89
ШРН-2	550×118×652-715	4	5,7
ШРН-3	697×118×652-715	7	6,9
ШРН-4	848×118×652-715	10	8,01
ШРН-5	998×118×652-715	12	9,3
ШРН-6	1147×118×652-715	12	11,07
ШРН-7	1300×118×652-715	12	12,55

Примечания:

* Размеры А и Н указаны по корпусу шкафа. Габаритные размеры с накладной рамкой, ширина = А + 46 мм, высота = Н + 18 мм;

** При межосевом расстоянии выходных отверстий 50 мм.

4. КОМПЛЕКТНОСТЬ

Шкаф 1 шт.

Паспорт 1 шт.

Коробка упаковочная 1 шт.

5. УСЛОВИЯ МОНТАЖА И ЭКСПЛУАТАЦИИ

5.1. Монтаж встраиваемых шкафов производится в заранее подготовленную нишу стены или перегородки.

5.2. Монтаж шкафа осуществляется путем его крепления к полу с помощью отверстий в выдвижных ножках.

5.3. В боковых стенках шкафа выполнена перфорация, сегменты которой удалятся в необходимом месте для подсоединения трубопроводов к коллекторам систем отопления и водоснабжения.

5.4. Дополнительно шкаф может крепиться к стене или перегородке через отверстия в верхней части тыльной стенки шкафа.

5.5. Крепление коллекторов и смесительных узлов в шкафу производится к монтажным рейкам, которые могут раздвигаться на требуемую ширину.

5.6. Коллекторные шкафы представляют собой тонкостенные коробчатые конструкции, поэтому их следует оберегать от механических воздействий. Шкафы не допускается использовать в качестве элемента, нагружаемого несущими или отделочными конструкциями.

6. ТРАНСПОРТИРОВАНИЕ И ХРАНЕНИЕ

6.1. Условия хранения, транспортировки и эксплуатации шкафа в части воздействия климатических факторов по категории ЖЗ согласно ГОСТ 15150-69.

6.2. При транспортировке, хранении и эксплуатации не допускаются удары и другие действия, приводящие к механическим повреждениям шкафа и его защитного покрытия.

7. ГАРАНТИЙНЫЕ ОБЯЗАТЕЛЬСТВА

7.1. Изготовитель гарантирует соответствие шкафов распределительных серий ШРН и ШРВ торговой марки «Сигнал» требованиям РВША.301442.078 ТУ, при условии соблюдения потребителем правил транспортировки, хранения, монтажа и эксплуатации.

7.2. Гарантийный срок - 1 год со дня продажи.

7.3. Гарантия распространяется на все дефекты, возникшие по вине завода-изготовителя.

7.4. Гарантия не распространяется на дефекты, возникшие по вине потребителя в результате нарушения правил установки и эксплуатации, а также при наличии механических повреждений.

7.5. Срок службы изделия - не менее 10 лет, при соблюдении условий эксплуатации, перевозки и монтажа. По истечению срока службы рекомендуется изделие заменить на новое, либо осуществить действия в рамках ГОСТ 33272-2015.

8. СВЕДЕНИЯ ОБ УТИЛИЗАЦИИ

8.1. Демонтированный шкаф рекомендуется сдать в специализированную организацию.

Дата продажи _____

Подпись продавца _____

Название и адрес торгующей организации _____

_____ М.П.

Производитель:

413110, Российская Федерация, Саратовская область,

Энгельский район, рп. Приволжский, ул. Дальняя, д. 5 «а»

Тел./ факс (8453) 52-55-55

Производитель сохраняет за собой право на внесение технических изменений или модернизацию изделия в любое время без предварительного уведомления, с сохранением его основных технических характеристик.